

Bandejas Portacables

ENSAYOS DE CARGA DE TRABAJO ADMISIBLE

La certificación del producto con **IRAM** se realiza según la norma **IEC 61537:2006** que define la CTA como la carga máxima que puede aplicarse en el uso normal de las Bandejas Portacables sin que haya peligro. El criterio principal para determinar la CTA es la seguridad en el uso del producto, y la conformidad se verifica llevando a cabo los ensayos correspondientes sobre las Bandejas Portacables y los soportes.

Bandeja Portacable de Fondo Perforado

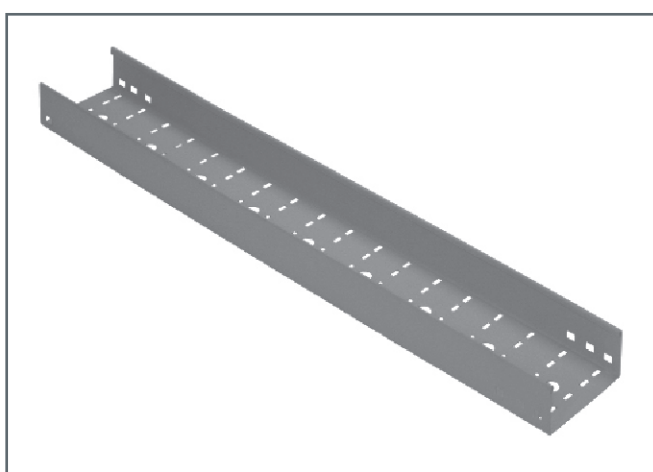

Ala: 50mm

Espesores: 0,9mm - 1,24mm

ANCHO	CARGA DE TRABAJO ADMISIBLE	
50 mm	76 N/m	7,75 Kg/m
100 mm	153 N/m	15,60 Kg/m
150 mm	230 N/m	23,45 Kg/m
200 mm	306 N/m	31,20 Kg/m
300 mm	460 N/m	46,91 Kg/m
450 mm	690 N/m	70,36 Kg/m
600 mm	920 N/m	93,8 Kg/m

Bandeja Portacable Tipo Escalera

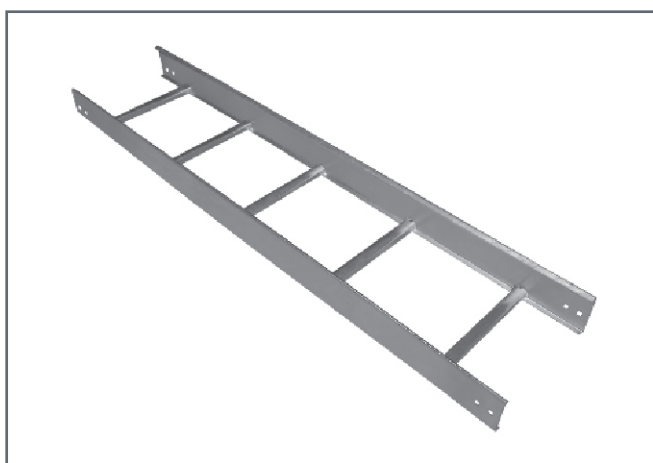

Ala: 64mm - 92mm

Espesores: 1,6mm - 2,1mm

ANCHO	CARGA DE TRABAJO ADMISIBLE	
150 mm	125 N/m	12,75 Kg/m
300 mm	250 N/m	25,49 Kg/m
450 mm	375 N/m	38,24 Kg/m
600 mm	500 N/m	50,98 Kg/m

